

ALIGNEUR/COUPE-SANDWICHS AC-40

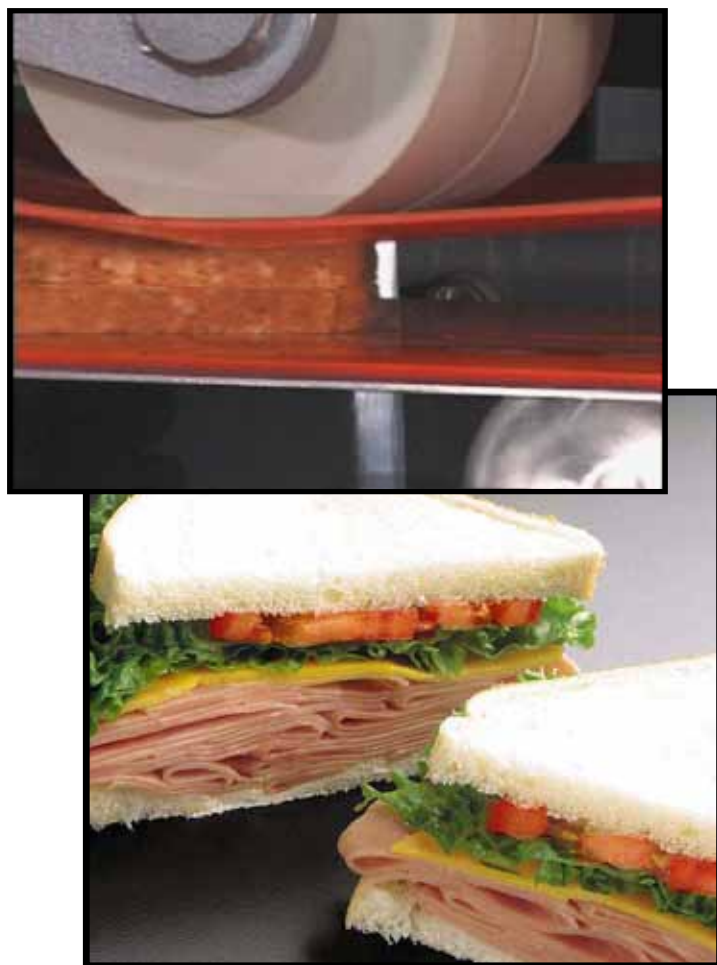

L'aligneur/Coupe Sandwichs AC-40 Grote effectue une coupe diagonale, d'un seul, ou de plusieurs sandwichs, pour obtenir deux parts égales. Avec sa lame mécanique à va et vient, il peut couper jusqu'à 40 produits par minute. Il peut être placé directement sur la chaîne d'assemblage des sandwichs et être alimenté automatiquement, ou bien il peut être alimenté manuellement. Un capteur optique détecte automatiquement chaque sandwich, qu'on a fait pivoter de 90° au préalable, et déclenche le processus d'alignement du pain. Puis le sandwich passe à la coupe. Le mouvement de la lame assure un minimum de débordement du contenu du sandwich, même lorsqu'il s'agit de salade humide, et le nettoyage, lors d'un changement de produit, est très simple.

L'AC-40 est doté d'un système unique à tête flottante qui assure une maîtrise totale du sandwich tout au long du processus de coupe. Les sandwichs, ou piles de sandwichs passent entre deux courroies stabilisatrices pour compenser les petites différences de hauteur des piles de produits grâce l'ajustement automatique de la pression exercée sur le haut de chaque pile. La tête flottante peut également être ajustée par un volant mécanique pour passer d'une hauteur de pile de produits à une autre (1, 2 ou 3 sandwichs). Aucun outil n'est nécessaire pour déposer les courroies et les rouleaux et une clé classique suffit pour déposer la lame. Du à son faible encombrement, l'AC 40 est aisément portable déplaçable. Son capot avant articulé facilite le nettoyage et l'entretien.



Schémas et cotes

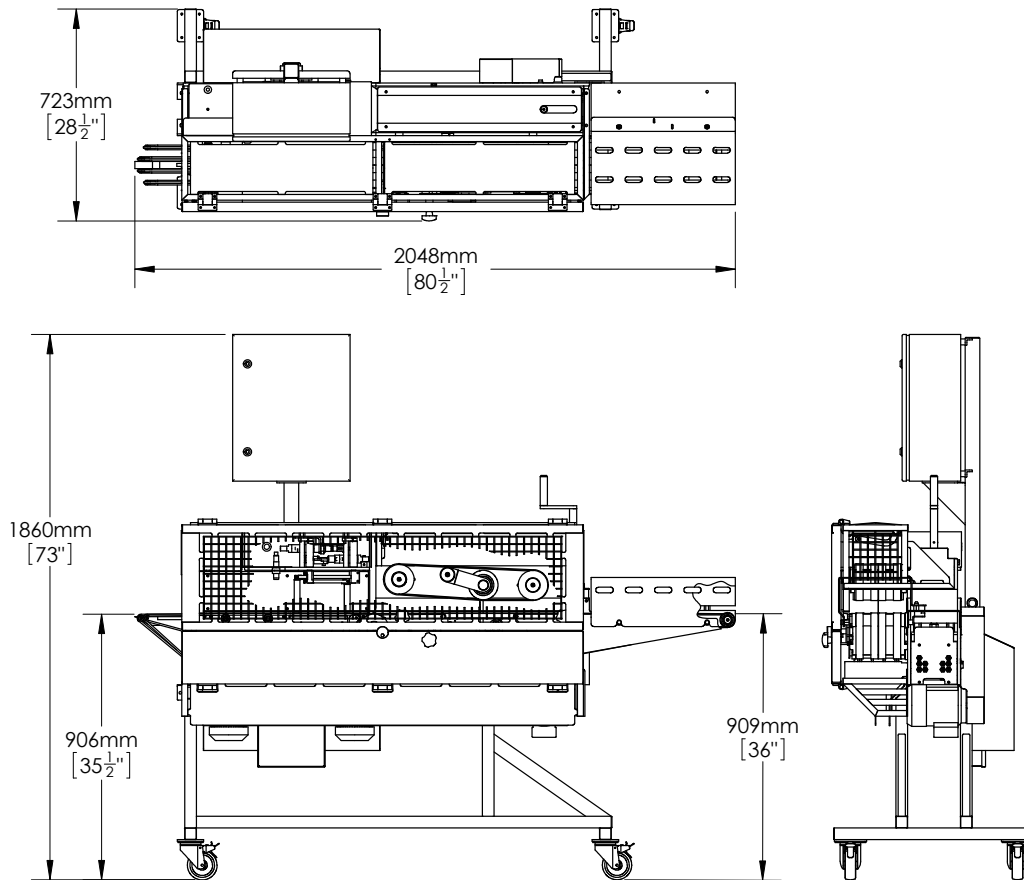

Dimensions de la machine

Longueur	Largeur	Hauteur
2048mm	723mm	1860mm

Dimensions des produits

Dimension du produit	Minimum	Maximum
Longueur	90mm	130mm
Largeur	90mm	130mm
Hauteur	20mm	75mm

Caractéristiques

- 40 coupes/minute/sandwich – consulter l'usine pour les vitesses de coupe de piles de 2, ou 3, sandwiches
- peut couper des piles jusqu'à 5 pouces (12,7 cm) de haut
- conforme aux Normes Européennes de Sécurité
- Lavage à grande eau : norme IP 65
- électricité : 200-575 VAC, triphasé, 50/60 Hz
- air : 60 psi
- dépose des courroies facile pour le nettoyage des zones en contact avec la nourriture
- configurations côté droit ou côté gauche disponibles
- Mitsubishi PLC et interface opérateur standard
(Allen-Bradley disponible sur demande)

05.10

Siège Social
 1160 Gahanna Parkway
 Columbus, OH 43230
 États-Unis
 tél. 614-868-8414
 fax 614-863-1647
 e-mail sales@grotecompany.com



Systèmes de tranchage et d'application de précision

www.grotecompany.com

Vente et Service Après-Vente Europe
 Wrexham Technology Park
 Wrexham, North Wales LL137YP
 Royaume Uni
 tél. +44 (0) 1978-362243
 fax +44 (0) 1978-362255
 e-mail sales@intl.grotecompany.com