

SANDWICHAUSRICHTER/CUTTER AC-40

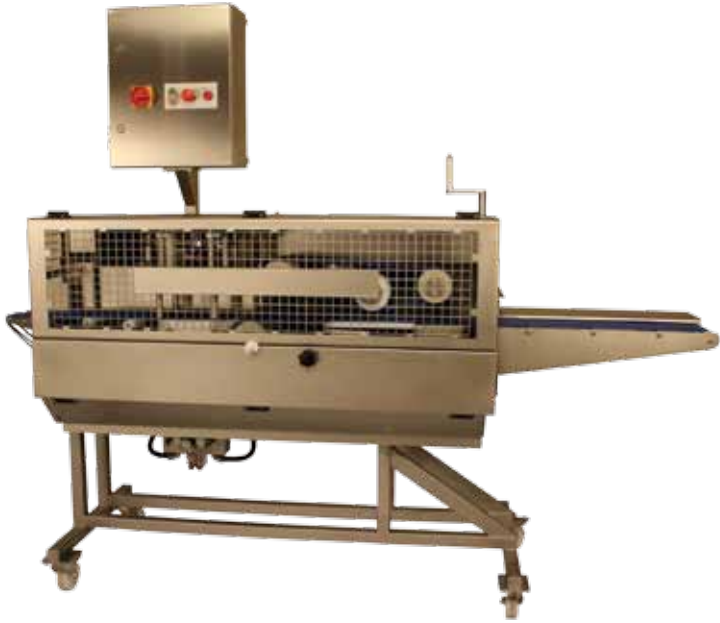

Grotes Sandwichausrichter/Cutter AC-40 dient zum Schneiden einzelner oder mehrerer Sandwiches in zwei diagonale Hälften. Mit dem mechanischen Pendelmesser können bis zu 40 Produkte pro Minute geschnitten werden. Die Zufuhrsektion ist für direkten Inline-Transport von einer Sandwichbeleglinie oder zum Offline-Auflegen der Sandwiches per Hand ausgelegt. Ein Fotosensor erfasst automatisch jedes bereits gewendete Sandwich und startet den Ausrichtvorgang. Nach dem Positionieren in der Ausrichtkammer wird jeder Sandwich/ Sandwich-Stapel mechanisch ausgerichtet (oben/unten und vorne/hinten). Das Sandwich durchläuft dann das Pendelmesser, das sauber durch die Mitte jedes Sandwiches schneidet. Die Messerbewegung garantiert minimales Verteilen der Sandwichfüllung selbst bei nassen Salaten und das Reinigen zwischen Produktionsläufen unterschiedlicher Produkte ist einfach.

Der AC-40 führt das Sandwich während des gesamten Schneidvorgangs mit seinem einzigartigen Schwebekopfsystem, mit dessen oberen Steuerbändern geringfügige Produkthöhendifferenzen durch automatisches Justieren des auf die durch die Schneidkammer laufenden Sandwichstapel aufgebracht Drucks von oben ausgeglichen werden können. Das Schwebekopfsystem kann auch mit einem einfachen mechanischen Handrad voreingestellt werden, so dass die oberen Steuerbänder beim Wechseln zwischen unterschiedlichen Produktstapelhöhen (1, 2 oder 3 Sandwiches) leicht gehoben und gesenkt werden können. Das Entfernen von Bändern oder Rollen erfolgt ohne Werkzeuge, das Blatt lässt sich leicht mit einem Standardschlüssel entfernen. Durch seine kleine Standfläche ist der AC-40 tragbar, der Frontschutz ist aufklappbar für leichten Zugang für Reinigung und Wartung.

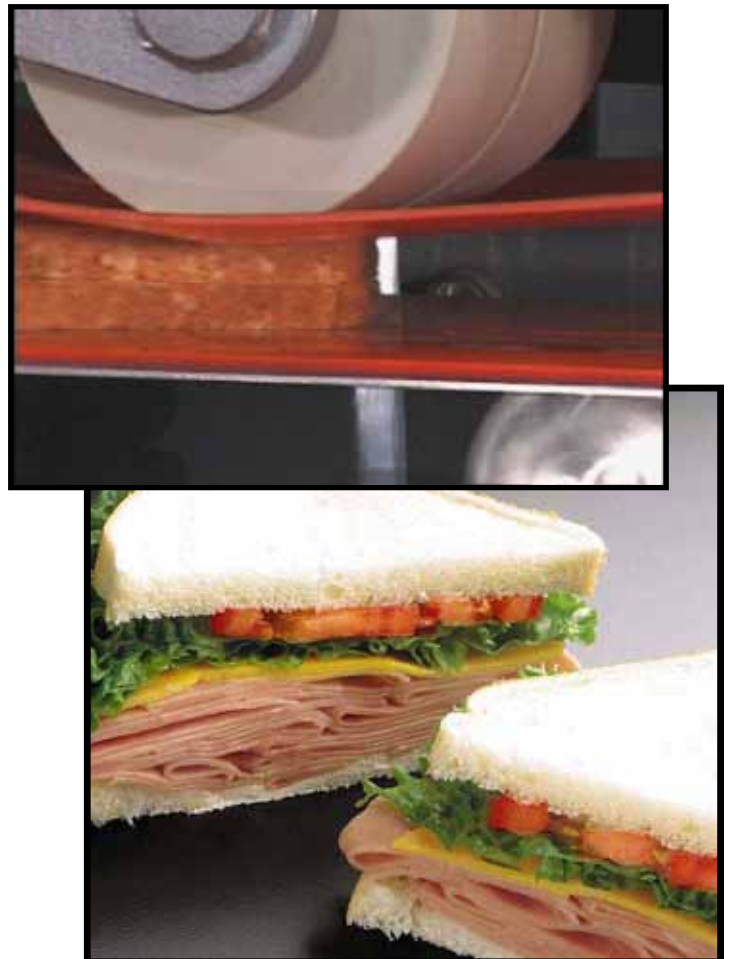

Maßzeichnungen

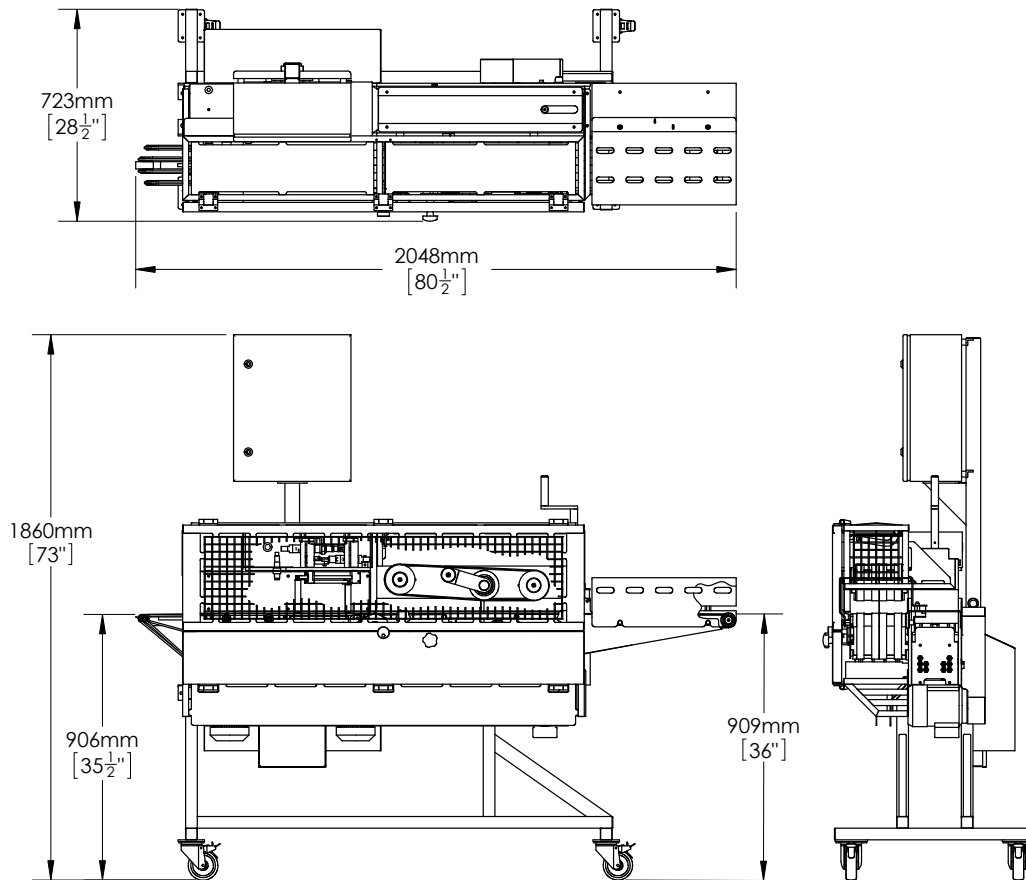

Gesamtabmessungen der Maschine

Länge	Breite	Höhe
2048mm	723mm	1860mm

Produktabmessungsbereiche

Produktdimension	Minimum	Maximum
Länge	90mm	130mm
Breite	90mm	130mm
Höhe	20mm	75mm

Merkmale

- 40 Schnitte pro Minute bei Einzelstapel – für Doppel- und Dreifachstapel bitte im Werk fragen
- Es können Produkthöhen bis 5 Zoll geschnitten werden
- Vollverblockte Schutzschalter
- Spritzwasserschutzart - IP 65
- Elektrik: 200-575 VAC, Drehstrom, 50/60 Hz
- Luftdruckbedarf: 60psi
- Einfache Bandentfernung für leichtes Reinigen der Lebensmittelkontaktbereiche
- Rechts- und Linkskonfigurationen erhältlich
- Mitsubishi PLC- und Bedienoberfläche Standard (*Allen-Bradley auf Anfrage erhältlich*)

05.10

Firmensitz
 1160 Gahanna Parkway
 Columbus, OH 43230
 USA
 tel. 614-868-8414
 fax 614-863-1647
 email sales@grotecompany.com

GROTE
 Präzisionsschneide-/Belegsysteme
 www.grotecompany.com

Vertrieb und Kundendienst in Europa
 Wrexham Technology Park
 Wrexham, North Wales LL137YP
 Großbritannien
 tel. +44 (0) 1978-362243
 fax +44 (0) 1978-362255
 e-mail sales@intl.grotecompany.com