

# TRANCHEUR FPS-1000



Le trancheur coupe, en mode de gros volume, des tranches de produit frais à des cadences pouvant atteindre 120 coups/minute par rangée.

## AccuBand

Le trancheur FPS-1000 utilise le système de tranchage breveté AccuBand® de Grote pour obtenir des tranches d'une qualité optimale et un meilleur rendement du produit. AccuBand coupe par le biais d'une lame à ruban continu tranchant comme une lame de rasoir de 1 cm de large qui tourne continuellement entre deux poulies. La lame coupe de manière nette et uniforme l'ensemble du produit pour produire le plus grand nombre possible de tranches utilisables. La plupart des fruits et des légumes peuvent être coupés en tranches. Ces lames jetables éliminent le besoin de réaffûtage et simplifient le processus de nettoyage.

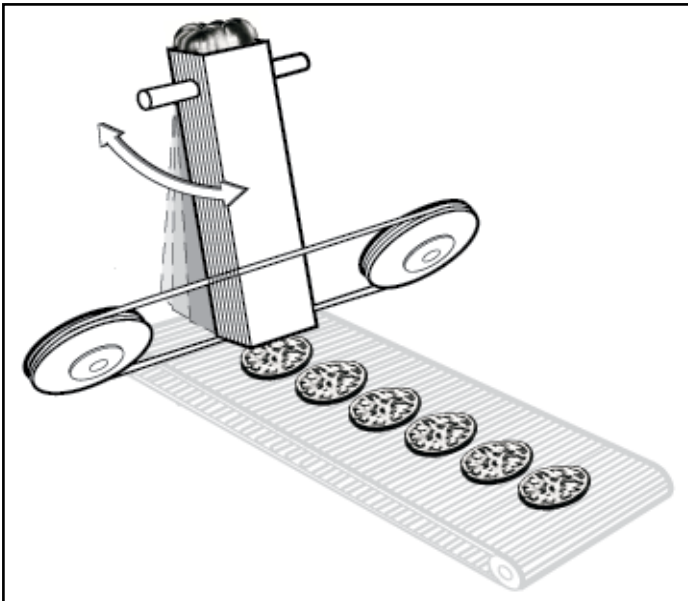

Qu'il s'agisse de tomates fragiles ou d'oignons durs, le nouveau trancheur FPS1000 de Grote est idéal pour les produits frais. Une lame à ruban continu coupe le produit de manière nette et uniforme pour des résultats optimum. Outre sa zone de tranchage de 76 cm de large, le trancheur est d'une construction hygiénique facile à nettoyer.

Le trancheur coupe, en mode de gros volume, à des cadences pouvant atteindre 120 coups/minute par rangée. Les produits sont chargés en continu dans les goulottes prévues à cet effet alors même que la machine fonctionne afin d'améliorer la cadence de production.

Le fonctionnement du FPS-1000 est simple. Étant donné que ce trancheur ne fonctionne qu'en mode de tranchage de gros volume, il utilise les commandes de base pour une opération facile. Les fonctions telles que l'épaisseur des tranches et la vitesse du tranchage sont réglées en un instant à l'aide d'un bouton en cours de fonctionnement.

Le trancheur FPS-1000 est parfait pour l'automatisation de votre processus de tranchage. Il a été conçu spécialement pour l'industrie des produits frais et répond aux besoins des grands préparateurs alimentaires d'aujourd'hui.



# GROTE

Comptez sur Grote pour tous vos besoins de tranchage!

## Plans dimensionnels

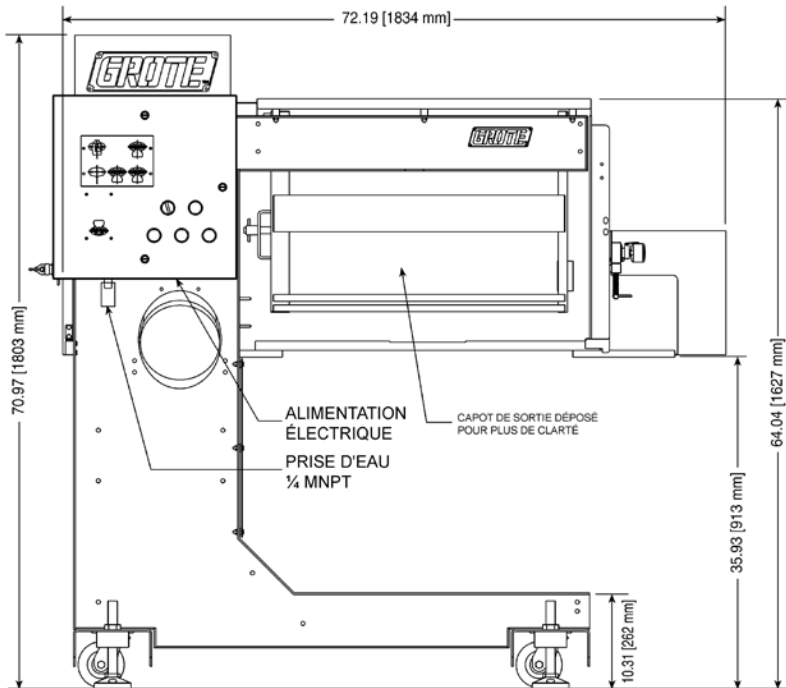

VUE AVANT

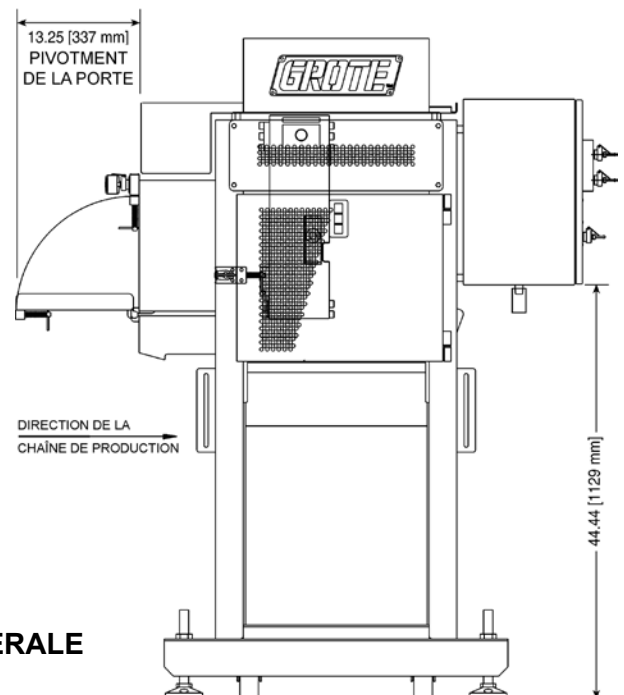

VUE LATÉRALE

03.10

## Caractéristiques

- Vitesse réglable jusqu'à 120 coups/minute, par rangée
- Mode de tranchage de gros volume
- Zone de tranchage 76 cm; course du produit 8,8 cm et 12,7 cm
- Hauteur de chaîne: 89 cm
- Épaisseur de tranche réglable jusqu'à 3,8 cm
- Facile à utiliser et à entretenir
- Système automatique de lubrification de la lame à l'eau
- Entraînement électrique
- Installation électrique: 230 V Triphasé 50/60 Hz
- Modèle équipé du système de tranchage à lame à ruban AccuBand®
- Chargement continu du produit en cours de fonctionnement
- Alimentation par gravité

### Siège Social

1160 Gahanna Parkway  
Columbus, OH 43230  
États-Unis

Tél.: 614-868-8414  
Fax: 614-863-1647

Courriel: sales@grotecompany.com



Systèmes de tranchage et d'application de précision

www.grotecompany.com

### Service vente et après-vente - Europe

Wrexham Technology Park  
Wrexham, North Wales LL137YP  
Royaume-Uni

Tél.: 44 (0) 1978-362243  
Fax: 44 (0) 1978-362255

Courriel: sales@intl.grotecompany.com