

SCHNEIDER SNP-505



Zum Schneiden und Positionieren auf beweglichen Objekten mit bis zu 120 Hüben pro Minute (nur eine Linie).

AccuBand

Der SNP-505 arbeitet mit dem patentierten Schnittsystem AccuBand® von Grote, das optimale Schnittqualität und Produktausbeute gewährleistet. AccuBand® schneidet mit einem 13 mm breiten, rasierklingscharfen Bandmesser, das kontinuierlich zwischen zwei Rollen läuft. Das Messer schneidet sauber und gleichmäßig durch ganze Schnittgutblöcke einschließlich der Endstücke und produziert damit den größten Ertrag an verwertbaren Scheiben. Schneiden lassen sich die meisten knochenlosen/nicht gefrorenen Produkte. Die Einwegklingen machen ein Schärfen überflüssig und vereinfachen die Reinigung.

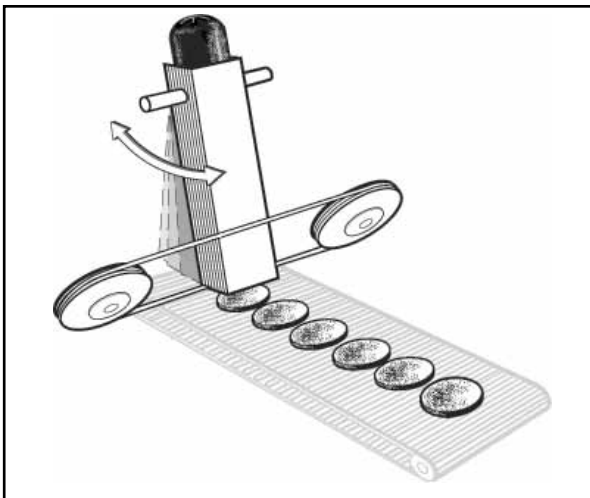

Der Schneider SNP-505 von Grote ist ideal für Produktionsanordnungen mit einfacher Linie, wie zum Beispiel bei der Sandwichherstellung. Das Schnittgut wird geschnitten und direkt auf bewegliche Objekte wie Brötchen oder Tablettis positioniert, die unter der Maschine durchlaufen.

Die Produktionsgeschwindigkeit ist auf bis zu 120 Hübe pro Minute einstellbar. Das Schnittgut kann während des Betriebs ununterbrochen in den Schnittguthalter eingeführt werden.

Dank des freitragenden Rahmens lässt sich der SNP-505 direkt über der Produktionslinie anbringen. Diese Konstruktion ermöglicht ein Verstellen des Schnittkopfs auf die gewünschte Höhe; außerdem lässt sich der Rahmen für Linkshand- oder Rechtshandbetrieb verschieden herum aufbauen.

Die meisten Funktionen des SNP-505 können über eine bedienungsfreundliche Tastatur gesteuert werden. Die Funktionsauswahl wird durch einfach erkennbare Symbole erleichtert. Funktionen wie Schnittgeschwindigkeit, Schnittmodus und Messerschmierung lassen sich über einen Tastendruck augenblicklich einstellen.

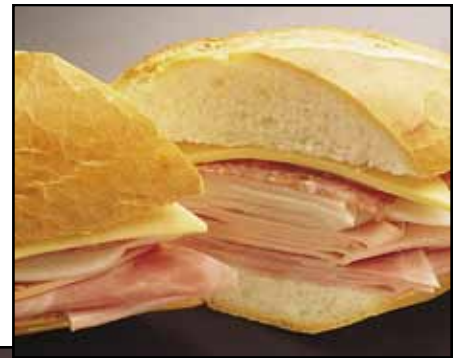

GROTE

Grote – für Ihren gesamten Schnittbedarf!

Maßzeichnungen

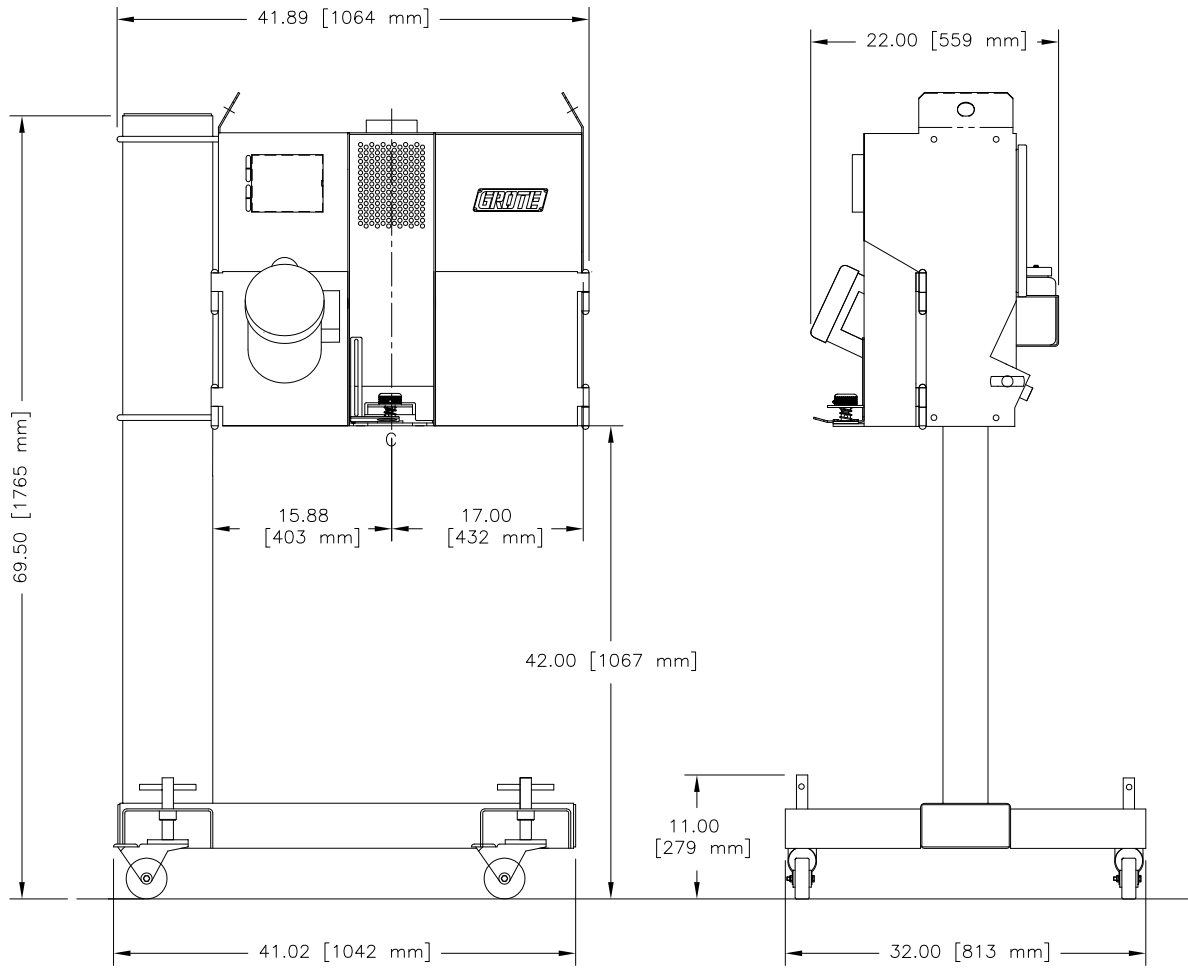

VORDERANSICHT

SEITENANSICHT

01.10

Merkmale

- Produktionsgeschwindigkeit einstellbar auf bis zu 120 Hübe pro Minute
- Einstellungen für Massenschneiden und Zielmodus
- Schnittbereich: 127 mm x 121.92 mm
- Schnittguthalter-Höhe: 660 mm (26 Inch)
- Verstellbare Positionierhöhe
- Verstellbare Schnittstärke von bis zu 9,5 mm (3/8 Inch)
- Freitragender Rahmen mit Fußsockel
- Edelstahlkonstruktion
- Vollständig elektrischer Antrieb
- Notastaste
- Feststellbare Gleitrollen
- Messermotor: 1.5 PS
- Stromversorgung: 200 - 240 VAC, 1 Phase, 50 Hz
- Mit AccuBand® Schnittsystem
- Ununterbrochene Schnittgutzuführung während des Betriebs
- Schnittgutzuführung nach Schwerkraftprinzip

Firmensitz

1160 Gahanna Parkway
Columbus, OH 43230
USA

Tél. : 614-868-8414

Fax : 614-863-1647

E-mail : sales@grotecompany.com



Präzisionsschneide-/Belegsysteme

www.grotecompany.com

Vertrieb und Kundendienst in Europa

Wrexham Technology Park
Wrexham, North Wales LL137YP
Großbritannien

Tél. : 44 (0) 1978-362243

Fax : 44 (0) 1978-362255

E-mail: sales@intl.grotecompany.com