

# REBANADORA/LONCHEADORA SNP-505



Corta y aplica el producto sobre receptores en movimiento a velocidad de hasta 120 cortes por minuto (un único carril).

## AccuBand

La SNP-505 utiliza el sistema patentado de corte Accuband® de Grote, que proporciona la mejor calidad y la mayor cantidad posible de rebanadas. Accuband® corta con una cuchilla de 13 mm de ancho extremadamente afilada, que se mueve de forma constante entre dos poleas. Esta cuchilla corta de forma limpia y uniforme el producto, extremos incluidos, para producir la máxima cantidad de lonchas aprovechables. Asimismo, puede lonchar la mayoría de productos deshuesados y no congelados. Al ser desechables, estas cuchillas no necesitan ser afiladas y simplifican el proceso de limpieza.

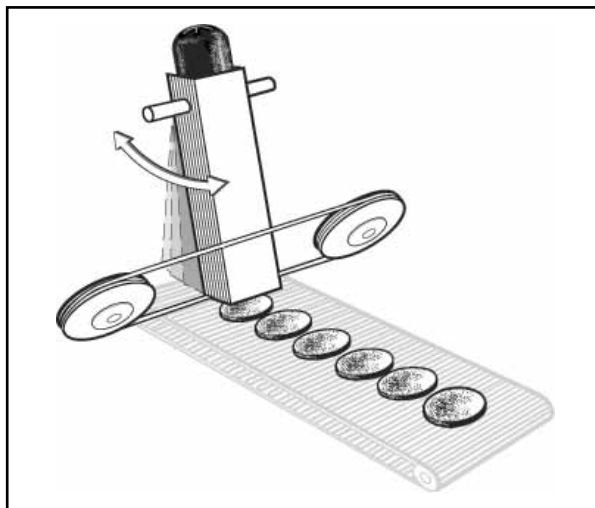

La Rebanadora/Loncheadora SNP-505 es ideal para aplicaciones de un solo carril, como por ejemplo líneas de sandwiches. Esta máquina corta y aplica el producto directamente sobre un receptor móvil, como panecillos o bandejas, cuando éste pasa por debajo.

La velocidad de producción puede ajustarse a un máximo de 120 cortes por minuto. La carga del producto puede realizarse de manera continuada mientras la máquina está en funcionamiento.

Por su diseño voladizo, la SNP-505 se coloca directamente sobre la línea de producción. Este diseño permite, además, que el cabezal de corte se mueva a la altura deseada y el marco pueda invertirse para orientar la máquina hacia la derecha o hacia la izquierda.

Un teclado fácil de usar controla la mayoría de funciones y simplifica su selección mediante símbolos de fácil identificación. La velocidad, el modo de rebanado y la lubricación de la cuchilla pueden ajustarse en un instante con un solo dedo.

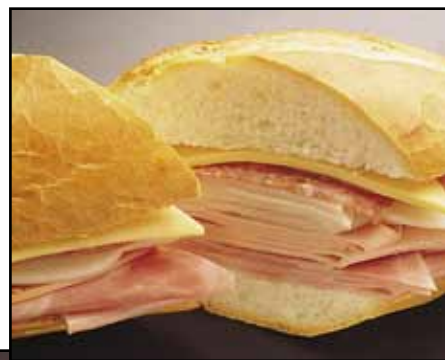

¡Cuenta con Grote para todos sus loncheados!

## Dibujos Acotados

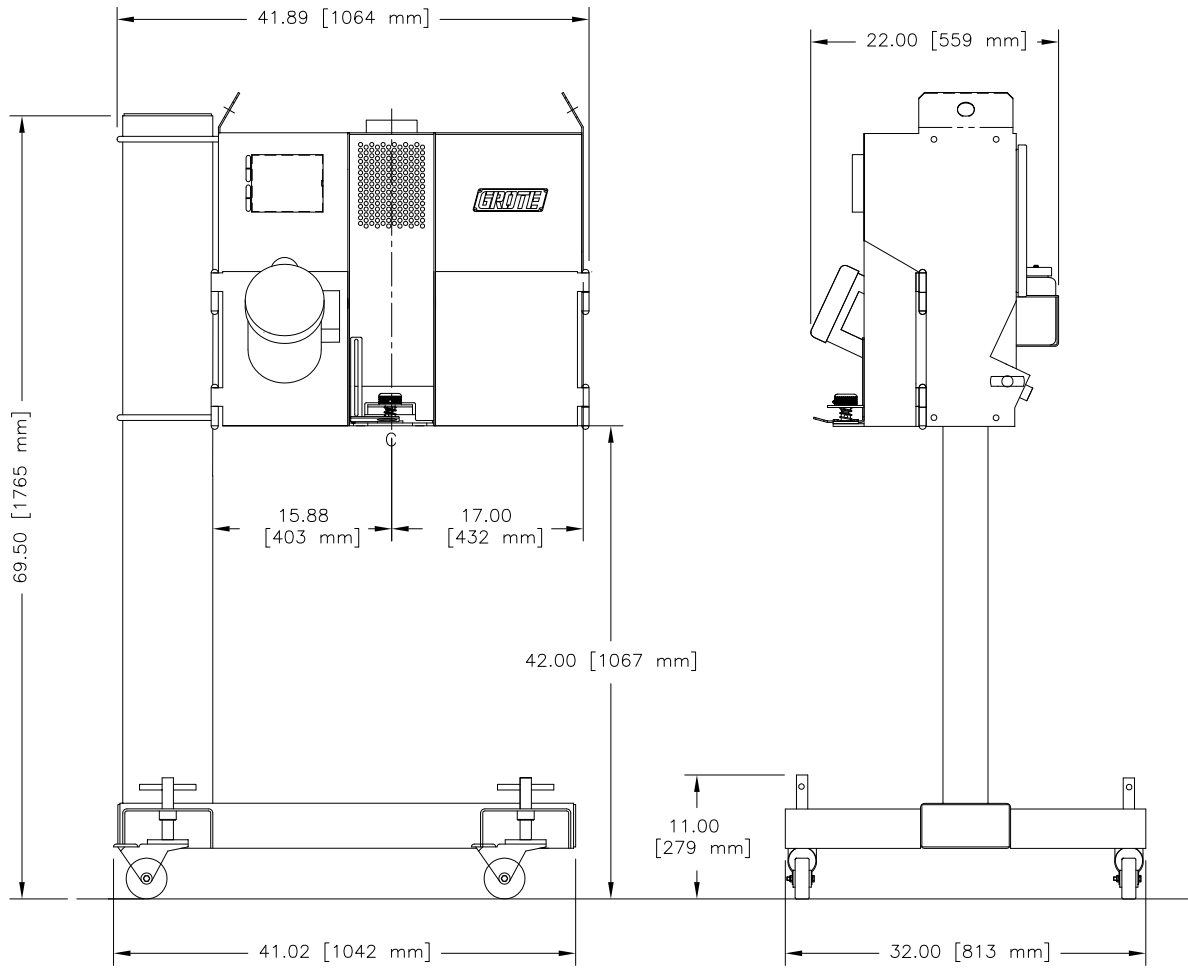

**VISTA FRONTAL**

**VISTA LATERAL**

01.10

## Características

- Velocidad ajustable a un máximo de 120 cortes por minuto
- Modos de loncheado/rebanado continuo y en receptores
- Area de corte de 127 mm x 121.92 mm
- Altura del contenedor del producto: 660 mm
- Grosor de loncha/tajada variable de hasta 9,5 mm
- Marco en voladizo con base de soporte
- Fabricación en acero inoxidable
- Funcionamiento totalmente eléctrico
- Botón de parada de emergencia
- Ruedas de bloqueo
- Motor de corte: 1.5 CV
- Requisitos eléctricos: 200 - 240 VAC, 1 Fase, 50/60 Hz
- Sistema de corte Accuband®
- Carga continua del producto durante el funcionamiento
- Método de alimentación por gravedad

### Oficina Corporativa

1160 Gahanna Parkway  
Columbus, OH 43230  
Estados Unidos  
Tel.: 614-868-8414  
Fax: 614-863-1647

Email: sales@grotecompany.com



Cortes y aplicaciones de gran precisión

www.grotecompany.com

### Ventas y Servicios Europeos

Wrexham Technology Park  
Wrexham, North Wales LL137YP  
Reino Unido

Tel.: 44 (0) 1978-362243  
Fax: 44 (0) 1978-362255

Email: sales@intl.grotecompany.com