

EINSPURIGER ULTRASCHALLSANDWICHCUTTER



Grotes einspuriger Ultraschall-Sandwichcutter schneidet Sandwiches sauber und aromatisch diagonal in gleichgroße Hälften.

Die Zufuhrmaschine ist für einen Inline-Transport direkt von einer Sandwichbeleglinie ausgelegt. Ein pneumatischer Ausrichter erfasst die Sandwiches automatisch und richtet sie vor dem Schneiden diagonal aus. Das Sandwich läuft dann in das Schallgehäuse des Cutters, wo eine Ultraschallschneide jedes Sandwich sauber in der Mitte durchschneidet.

Mit der Ultraschallschneide lassen sich praktisch alle Sandwich- und Belagtypen leicht und sauber schneiden, inkl. Fleisch, Käse, Salat und frisches Gemüse.

Kernstück von Grotes Sandwichcutter sind der Ultraschallfrequenz-Generator und die Titanschneide. Die Ultraschallschneide oszilliert mit 20 KHz und erzeugt hochfrequente Schallschwingungen, die eine nahezu reibungsfreie Fläche zwischen Messer und Sandwich erzeugen. Im Gegensatz zu einem herkömmlichen Messer, das regelmäßig nachgeschliffen werden muss, arbeitet die Ultraschallschneide zur Erhaltung der Schnittqualität nur mit hochfrequenten Schwingungen. Das Titanmesser – von der Lebensmittelindustrie zugelassen – bietet hohe Ermüdungsfestigkeit und Oberflächenhärte praktisch ohne Messerabrieb. Dies hält Produktabfälle minimal und reduziert die Wartungs- und Betriebskosten erheblich.

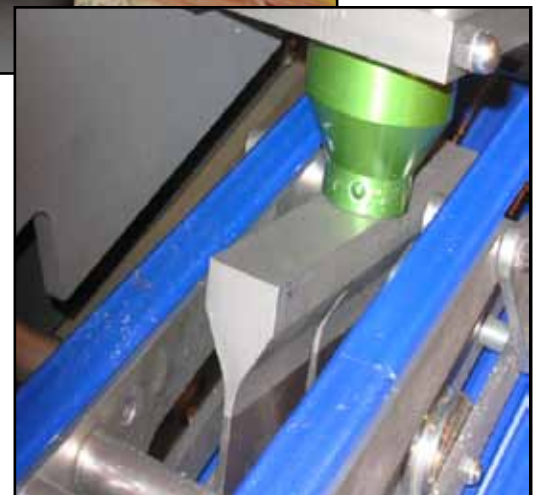
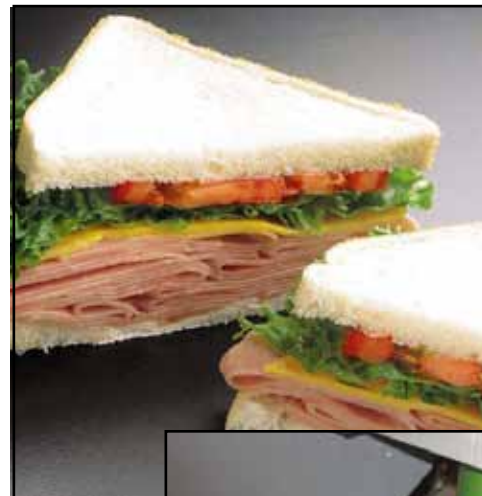

GROTE

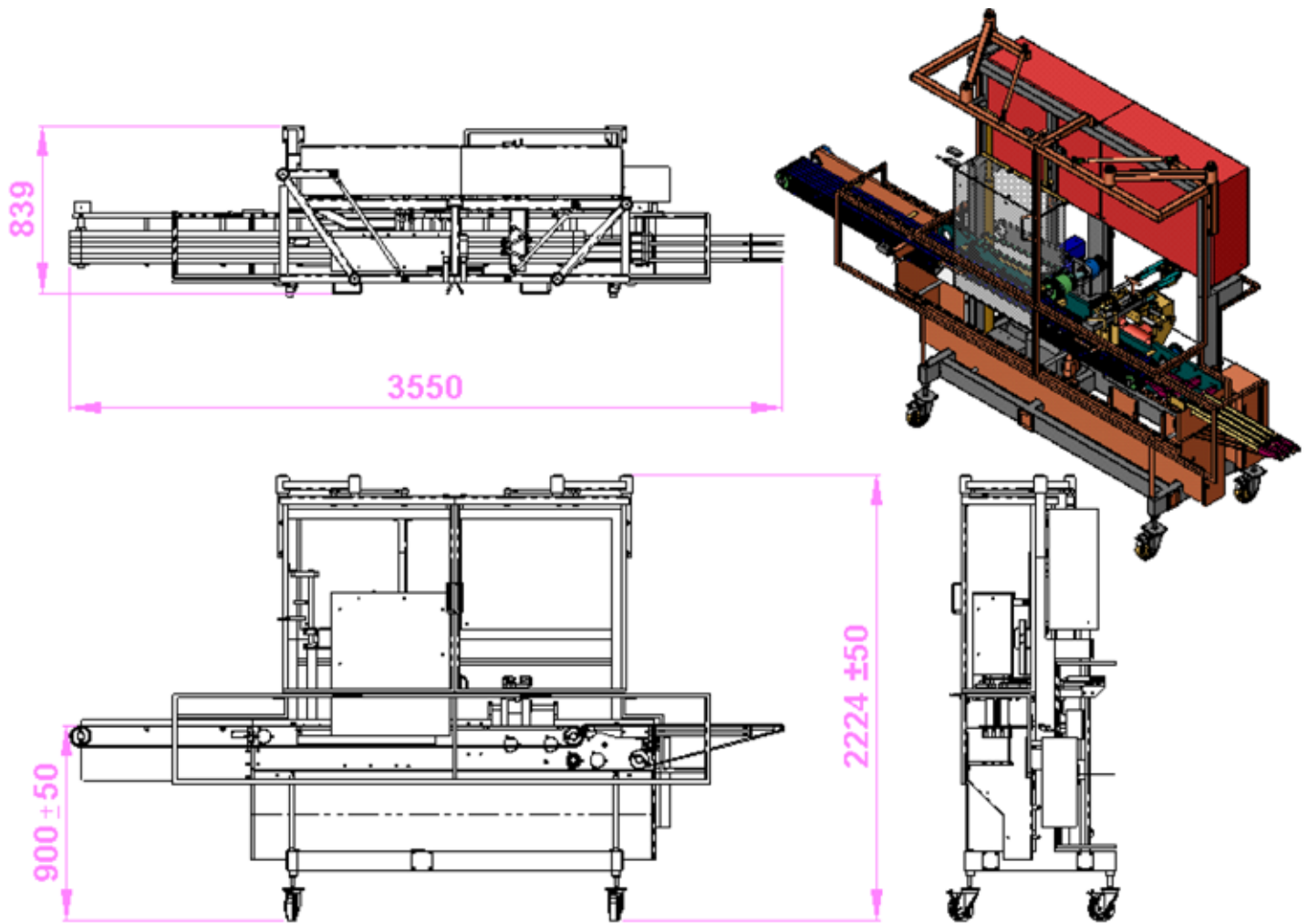

Merkmale

- Produktivität: bis 60 Schnitte/Min.
- Schneiden mit Halb- und Vollwellenlänge erhältlich
- Vollverblockte Sicherheitsschutzschalter
- Spritzwasser – Elektroschutzart IP65
- Schnitthöhenkapazität bis 5 Zoll
- Tandem-Konfiguration zum Vierteln erhältlich
- Hergestellt mit Werkstoffen von Lebensmittelqualität
- Elektrik: 200-575 V Drehstrom, 50/60 Hz
- Pneumatik: 60 psi max.
- Mitsubishi PLC und Bedieneroberfläche Standard (Allen-Bradley auf Anfrage erhältlich)
- Option: Motorisierte Höheneinstellung
- Option: Zufuhrausrichter oder Wender
- Option: Brot-Topper
- Option: Pendel- statt Ultraschallmesser

04.10

Firmensitz

1160 Gahanna Parkway
Columbus, OH 43230
USA

tel. 614-868-8414
fax 614-863-1647

email sales@grotecompany.com



Präzisionsschneide-/Belegsysteme

www.grotecompany.com

Vertrieb und Kundendienst in Europa

Wrexham Technology Park
Wrexham, North Wales LL137YP
Großbritannien

tel. +44 (0) 1978-362243
fax +44 (0) 1978-362255

e-mail sales@intl.grotecompany.com